

# Komplet za vgradnjo v vozilo CK-10

## Priročnik za uporabo

---



9233639 1. izdaja

## IZJAVA O SKLADNOSTI

Družba NOKIA CORPORATION s polno odgovornostjo izjavlja, da izdelek HF-7 ustreza zahtevam direktive Sveta 1999/5/ES.

Kopijo izjave o skladnosti najdete na spletnem naslovu  
[http://www.nokia.com/phones/declaration\\_of\\_conformity/](http://www.nokia.com/phones/declaration_of_conformity/)



Copyright © Nokia Corporation 2005. Vse pravice pridržane.

Nobenega dela dokumenta ni dovoljeno razmnoževati, prenašati, distribuirati ali shranjevati v kakršni koli obliki brez predhodnega pisnega dovoljenja družbe Nokia. Nokia, Nokia Connecting People in Pop-Port so blagovne znamke ali registrirane blagovne znamke družbe Nokia Corporation. Drugi izdelki in imena podjetij, ki so omenjena, utegnejo biti blagovne znamke ali blagovna imena njihovih lastnikov. Nokia nenehno razvija svoje izdelke in si pridržuje pravico do sprememb in izboljšav vseh izdelkov, ki so opisani in tem dokumentu, brez predhodnega obvestila. Družba Nokia pod nobenim pogojem ne prevzema odgovornosti za kakršno koli izgubo podatkov ali dohodka ali kakršno koli posebno, naključno, posledično ali posredno škodo, ki bi nastala na kakršen koli način. Vsebina tega dokumenta je "takšna, kot je". Razen za to, kar zahteva zakon, ni za natančnost, zanesljivost ali vsebino tega dokumenta nobenih jamstev, niti izrecnih niti posrednih, vključno, a ne omejeno na izrecna jamstva za prodajo in pripravnost za določen namen. Nokia si pridržuje pravico do spremembe tega dokumenta ali njegovega umika kadar koli in brez predhodnega obvestila.

Razpoložljivost določenih izdelkov se lahko razlikuje glede na regijo. Prosimo, preverite pri najbližjem prodajalcu izdelkov Nokia.

### Izvozne omejitve

Ta izdelek morda vsebuje blago, tehnologijo ali programsko opremo, za katere veljajo izvozna zakonodaja in uredbe ZDA ter drugih držav. Preusmerjanje sredstev je prepovedano.

9233639 1. izdaja

# Za vašo varnost

---

Preberite ta preprosta navodila. Kršenje predpisov je lahko nevarno ali protizakonito. Podrobnejše informacije najdete v nadaljevanju priročnika.



## **PROMETNA VARNOST JE NA PRVEM MESTU**

Upoštevajte vso državno zakonodajo. Med vožnjo imejte vedno proste roke, da boste lahko upravljali vozilo. Misliti morate predvsem na varnost na cesti.



## **STROKOVNA VGRADNJA IN SERVIS**

Ta izdelek sme vgraditi ali popravljati samo usposobljeno osebje.



## **ZAMENJAVA VAROVALKE**

Pregorelo varovalko zamenjajte le z varovalko enake vrste in velikosti. Nikoli ne uporabljajte varovalk za višji nazivni tok!



## **DODATNA OPREMA**

Uporabljajte samo odobreno dodatno opremo. Ne priklaplajte nezdržljivih naprav.

# Nega in vzdrževanje

---

Ta naprava je vrhunski izdelek tako glede oblike kot izdelave, zato je treba z njo ravnati skrbno. Z upoštevanjem spodnjih nasvetov boste lažje zaščitili garancijo svoje naprave.

- Naprave ne poskušajte odpirati kako drugače, kakor je opisano v tem priročniku.
- Za čiščenje ne uporabljajte kemikalij, čistilnih topil ali močnih detergentov.
- Kompleta ne barvajte. Barva lahko zlepi gibljive dele in prepreči pravilno delovanje.

Vsi zgoraj napisani nasveti veljajo za komplet za vgradnjo v vozilo in za katero koli drugo dodatno opremo. Če katera koli naprava ne deluje pravilno, jo odnesite v popravilo v najbližji pooblaščen servis.

# Uvod

---

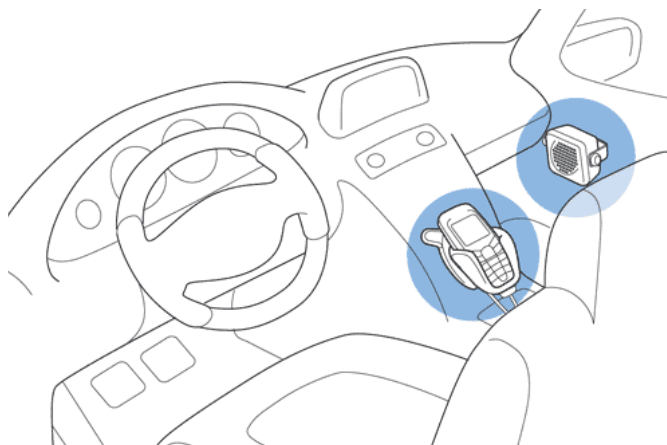

## *Vgradnja kompleta*

Komplet Nokia CK-10 je namenjen vgradnji v motorna vozila. Omogoča uporabo telefona v prostoročnem načinu in polnjenje njegove baterije. Komplet za vgradnjo v vozilo je zelo kompakten; sestavljen je iz prostoročne enote in mikrofona. Vgradnja kompleta je hitra in preprosta. Na prostoročno enoto priključite napajalni kabel, zvočnik in enega od priključkov systemskega kabla.

# 1. Prvi koraki

---

## ■ Pregled

V nadaljevanju so naštetih sestavni deli (1– 7) in dodatna oprema (8– 12), ki jo lahko uporabljate s kompletom za vgradnjo v vozilo.

1. Prostoročna enota HF-7 z vgrajenim mikrofonom
2. Vgradna plošča HH-8 za vgradnjo prostoročne enote
3. Zvočnik SP-3
4. Sistemski kabel CA-46 za povezavo prostoročne enote z združljivim držalom za telefon
5. Sistemski kabel CA-47 za neposredno povezavo prostoročne enote z združljivim mobilnim telefonom
6. Napajalni kabel CA-60P za povezavo prostoročne enote z 12-voltnim avtomobilskim akumulatorjem
7. Tesnilo HH-9 za pritrditev antenskih spojnikov AD-14, AXF-13L ali AXF-15S
8. Dodaten združljiv mikrofoni, na primer MP-2, za vgradnjo v avtomobil (na voljo kot dodatna oprema)
9. Antenski spojnik za priključitev zunanje antene pri uporabi držala za telefon (na voljo kot dodatna oprema)
10. Aktivno držalo za telefon za povezavo z združljivim mobilnim telefonom (v prodaji posebej)

11. Pasivno držalo za telefon za namestitev združljivega mobilnega telefona  
(v prodaji posebej)

12. Antena GSM (na voljo kot dodatna oprema)

Vse majhne dele hranite nedosegljive otrokom.

## ■ Konfiguracija

Komplet CK-10 je mogoče vgraditi v različnih kombinacijah. Na naslednjih slikah so prikazane značilne različice vgradnje. Pred vgradnjo se glede najprimernejše konfiguracije za svoje potrebe posvetujte s strokovnjakom.

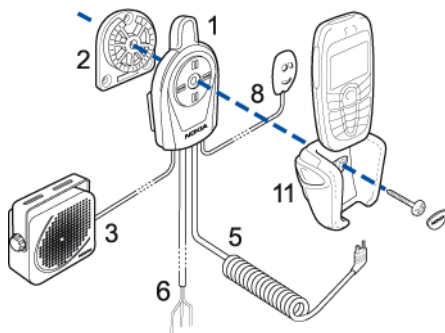

*Komplet za vgradnjo v vozilo s pasivnim držalom za telefon*

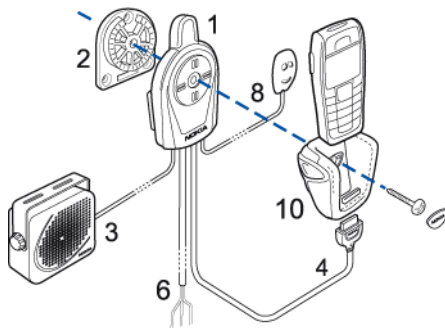

*Komplet za vgradnjo v vozilo z aktivnim držalom za telefon*

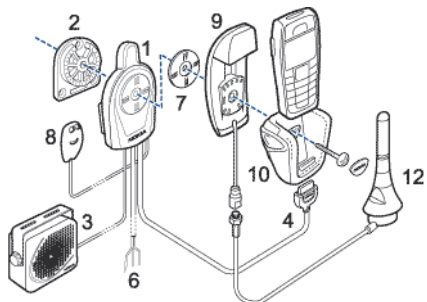

*Komplet za vgradnjo v vozilo z ločnim antenskim spojnikom in zunanjo anteno*

## ■ Uporaba dodatne opreme

Na komplet za vgradnjo v vozilo lahko priključite le združljive naprave. Pred vgradnjo se glede najprimernejše opreme za svoje potrebe posvetujte s strokovnjakom.

### Mikrofon (sestavni del 8)

V prostoročni enoti HF-7 je vgrajen zelo kakovosten mikrofon. Po potrebi lahko na komplet priključite zunanji mikrofon, na primer model MP-2.



**Opomba:** Uporaba katerega koli mikrofona, razen tistega v kompletu CK-10, lahko vpliva na kakovost prenosa zvoka.

### Držalo za telefon (pasivno/sestavni del 11, aktivno/sestavni del 10)

Za priključitev združljivega mobilnega telefona na prostoročno enoto potrebujete držalo za telefon (ni vključeno v prodajni paket). Za različne modele telefonov so na voljo različna držala.

### Antenski spojnik (sestavni del 9)

Če želite priključiti zunanjo anteno, lahko uporabite ločen antenski spojnik (ni vključen v prodajni paket). Na tržišču so na voljo številni antenski spojniki za mobilne telefone in njihova držala. Antenski spojnik lahko izboljša sprejem signala mobilnega telefona v vozilu.

O združljivosti spojnikov se posvetujte s proizvajalci.

## Antena GSM (sestavni del 12)

Združljiva antena GSM (ni vključena v prodajni paket) omogoča optimizirano brezžično povezavo. Če želite uporabljati zunanjo anteno, boste potrebovali antenski spojnik in/ali združljivo držalo za telefon (v prodaji posebej).



**Opomba:** Če imate vgrajeno zunanjo anteno, mora biti ta skladna z zahtevami glede izpostavljenosti radiofrekvenčnemu sevanju. Poleg tega naj bo antena od najbližje osebe oddaljena vsaj 20 cm.

## 2. Vgradnja

---

### ■ Varnostni napotki

Pri vgradnji kompleta upoštevajte te osnovne varnostne napotke.

- Navodila v tem priročniku za namestitev so splošne smernice za vgradnjo kompleta CK-10 v avtomobil. Zaradi številnih vrst in modelov vozil v navodilih ni mogoče upoštevati tehničnih zahtev za posamezna vozila. Podrobnejše podatke o vozilu lahko dobite pri njegovem proizvajalcu.
- Pred namestitvijo se prepričajte, da je kontakt za vžig avtomobila izključen. Odklopite akumulator vozila in poskrbite, da se ne bo znova priklopil.
- Upoštevajte, da imajo današnji avtomobilski sistemi vgrajene računalnike, v katerih so shranjeni ključni parametri o vozilu. Nepravilen odklop akumulatorja lahko povzroči izgubo podatkov, zaradi česar je sistem zelo težko spet vzpostaviti. Če imate kakršne koli pomisleke, se pred vgradnjo obrnite na prodajalca vozila.
- Držalo za telefon namestite na prostoročno enoto, ta pa naj bo vgrajena tam, kjer boste jasno videli zaslon naprave, vendar naj pri tem ne ovira upravljanja vozila in njegovega delovanja. Tipkovnica naj bo vozniku zlahka dosegljiva.
- Vsa oprema mora biti vgrajena tako, da ne moti delovanja vozila. Pri vgradnji kompleta CK-10 pazite, da ne boste vplivali na sisteme za upravljanje in zaviranje ali na druge sisteme, pomembne za pravilno delovanje avtomobila. Poskrbite, da sprožitev varnostne blazine ne bo z ničimer ovirana.

- Ko vgrajujete opremo v avtomobil, ne kadite. V bližini ne smejo biti viri ognja ali žarenja.
- Radiofrekvenčni signali lahko motijo delovanje elektronskih sistemov v vozilu, če ti niso ustrezno zaščiteni ali če so nepravilno vgrajeni (npr. sistemi za elektronsko vbrizgavanje goriva, protiblokirni zavorni sistemi, elektronski sistemi za nadzor hitrosti, sistemi zračnih blazin). Če v delovanju takšnega sistema opazite napako ali spremembo, se obrnite na prodajalca vozila.
- Komplet za vgradnjo v vozilo ne namestite tja, kjer bi lahko vanj udarili z glavo.
- Opreme za vgradnjo v vozilo ne priključite na visokonapetostno napeljavo sistema za vžig.
- Pazite, da med vgradnjo ne poškodujete električnih kablov, napeljave za gorivo in zavore ali varnostne opreme.
- Kable položite tako, da ne bodo izpostavljeni mehanskim obremenitvam (npr. ne pod sedeže ali čez ostre robove).

## ■ Vgradnja kompleta CK-10

Primer pravilne vgradnje kompleta opisujejo navodila na strani 5.

Vgraditi morate tudi držalo (v prodaji posebej), združljivo z vašim mobilnim telefonom. Če želite uporabljati zunanjo anteno (v prodaji posebej), potrebujete antenski spojnik, združljiv z uporabljenim držalom, ali držalo z vgrajenim antenskim spojnikom.

Pri vgradnji prostoročne enote poskrbite, da je ta trdno nameščena, da ne blokira prezračevalnih odprtin in je čim manj izpostavljena tresenju. Pri vgradnji najprej namestite vgradno ploščo, ki jo dobite v paketu, zatem pa z vijakom pritrdite držalo na enoto za prostoročno uporabo.

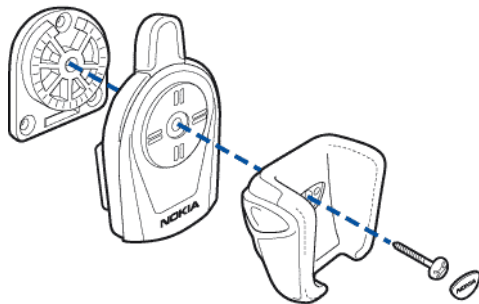

#### *Primer vgradnje prostoročne enote*

Pri namestitvi antenskega spojnika AD-14, AXF-13L ali AXF-15S položite tesnilo HH-9 med spojnik in vgradno ploščo.

Nazadnje v vdolbino za vijak vstavite pokrovček z logotipom Nokia in ga potisnite navzdol.

Držalo za telefon namestite na armaturo vozila ali na kakšno drugo mesto, kjer boste jasno videli zaslon in vam bo tipkovnica telefona zlahka dostopna.

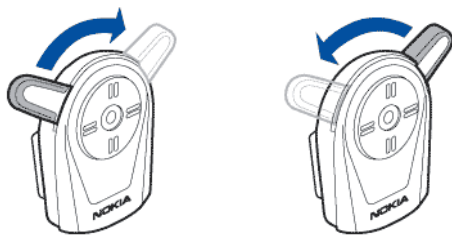

### *Vgradnja mikrofona*

Vgrajeni mikrofoni lahko namestite tako, da bo obrnjen proti vašim ustom; odvijte varnostni vijak in mikrofoni previdno obrnite v zeleno smer. Nato vijak znova zategnite.

### **Zvočnik SP-3**

Da bi zagotovili kakovosten zvok, namestite zvočnik tako, da je usmerjen proti uporabniku. Zvočnik naj bo nameščen vsaj 1 meter od mikrofona, da ne pride do zvočne povratne zveze.

Če želite komplet povezati z avtomobilskimi zvočniki, se za strokovno pomoč obrnite na serviserja.

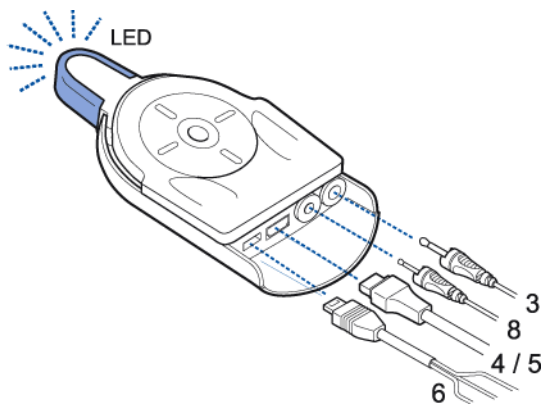

*Priključitev kablov na prostoročno enoto HF-7*

## **Napajalni kabel CA-60P**

Napajalni kabel vtaknite v ustrezni priključek na prostoročni enoti. Žice, ki sestavljajo kabelsko povezavo, morajo biti povezane skladno z vezalnim načrtom.

1. Črno žico priključite na ozemljitveno točko vozila (GND).
2. Rumeno žico povežite na priključek za izklop zvoka (MUTE) na avtoradiu. Ob sprejemu klica komplet poveže rumeno linijo (MUTE) na ozemljitev in tako izklopi zvok avtoradia. Po klicu rumena linija ni več povezana na ozemljitev in zvok avtoradia se spet vklopi.

Če vaš avtoradio tega priključka nima, lahko ta linija ostane nepovezana. V tem primeru se zvok avtoradia med klicem ne bo samodejno izklopil.

Namestite lahko dodatni rele, da prostoročno enoto preklopite na avtomobilske zvočnike prek rumenega priključka.

3. Rdečo žico prek priložene varovalke 2-A povežite z 12-voltnim priključkom, ki ga nadzoruje ključ za vžig (priključek 15, kabel za zaznavanje vžiga, IGNS). Ko vključite kontakt za vžig motorja, se samodejno vklopi tudi komplet. Ob izklopu kontakta za vžig se izklopi tudi komplet, vendar to ne vpliva na vklop oziroma izklop mobilnega telefona.

Pri nekaterih vozilih te možnosti ni. V tem primeru lahko komplet povežete s priključkom na pozitivnem polu 12-voltnega akumulatorja z uporabo priložene varovalke 2-A. Če komplet vgradite tako, ta deluje, dokler je združljivi mobilni telefon vstavljen v držalo.



**Opomba:** Pregorelo varovalko zamenjajte le z varovalko enake vrste in velikosti. Nikoli ne uporabljajte varovalk za višji nazivni tok!

## Sistemska kabla CA-46 in CA-47

V prodajni paket sta priložena dva sistemska kabla za povezavo prostoročne enote z združljivim mobilnim telefonom, odvisno od tega, ali uporabljate komplet za vgradnjo v vozilo z držalom za telefon ali je ta neposredno povezan z mobilnim telefonom.

Sistemske kabli CA-46 priključite prek vmesnika Pop-Port™ na aktivno držalo, sistemske kabli CA-47 pa na pasivno držalo za telefon.

## ■ Preizkus delovanja

Po vgradnji morate preveriti, ali komplet za vgradnjo v vozilo deluje pravilno. Med preizkušanjem delovanja preverite tudi, ali je komplet nameščen tako, da ne ovira voznika.

### 3. Uporaba

---

Če želite komplet za vgradnjo v vozilo vklopiti ali izklopiti, obrnite ključ za vžig. Če je telefon v držalu in povezan s kompletom, zasveti lučka na vgrajenem mikrofону, ki označuje, da je komplet vklopljen. Ko telefon vzamete iz držala, lučka ugasne.

Če je komplet neposredno povezan z avtomobilskim akumulatorjem (npr. brez povezave z 12-voltnim priključkom, nadzorovanim s ključem za vžig), vstavite telefon v držalo, da vklopite komplet. Če ga želite izklopiti, odstranite telefon (glejte ustrezno vrsto vgradnje).



**Opomba:** Zaradi varnostnih razlogov in za preprečitev nenamerne izpraznitve akumulatorja telefona ne puščajte v držalu, kadar niste v avtomobilu.

Če uporabljate držalo, ki omogoča povezavo s sistemskim kablom, vstavite telefon v držalo. Če kabla ni mogoče povezati z držalom, priključite sistemski kabel na telefon.

Ko želite izklopiti prostoročno delovanje, vzemite telefon iz držala. Po potrebi najprej iztaknite kabel.

Podrobnosti o uporabi mobilnega telefona lahko preberete v njegovem priročniku za uporabo.