

# Persiapan

---

© 2008 Nokia. Semua hak dilindungi.

Nokia, Nokia Connecting People, logo Nokia Original Enhancements, Nseries, N79, N-Gage, Navi, Visual Radio, dan Nokia Care adalah merek dagang atau merek dagang terdaftar dari Nokia Corporation. Nokia tune adalah merek melodi dari Nokia Corporation. Nama perusahaan dan produk lain yang disebutkan di sini mungkin merupakan merek dagang atau nama dagang dari masing-masing pemilik.

Dilarang memperbanyak, mentransfer, menyebarkan, atau menyimpan sebagian maupun seluruh isi dokumen ini dalam bentuk apapun tanpa izin tertulis sebelumnya dari Nokia.

# Tombol dan komponen (depan)

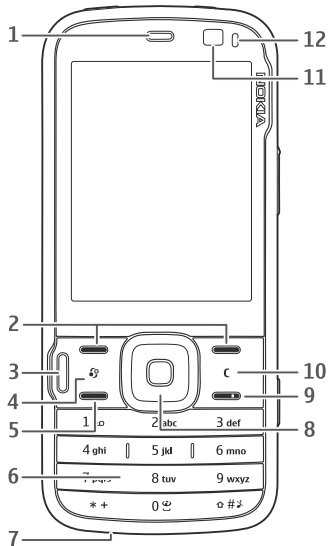

- 1 — Lubang suara
- 2 — Tombol pilihan

- 3 — Tombol multimedia
- 4 — Tombol menu
- 5 — Tombol panggil
- 6 — Tombol angka
- 7 — Mikrofon
- 8 — Tombol Navi™; selanjutnya disebut sebagai tombol gulir.
- 9 — Tombol putus
- 10 — Tombol hapus C
- 11 — Kamera kedua
- 12 — Sensor cahaya

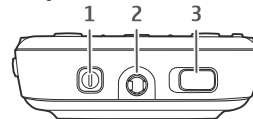

- 1 — Tombol daya
- 2 — Nokia AV Connector untuk headset dan headphone yang kompatibel

3 — Tombol kunci untuk mengunci dan mengaktifkan tombol

# Tombol dan komponen (belakang serta samping)

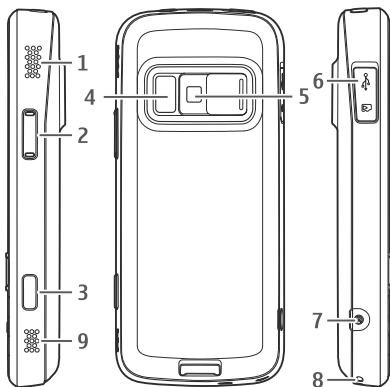

- 1 dan 9 — Speaker stereo dengan efek suara 3-D
- 2 — Tombol zoom/volume
- 3 — Tombol ambil 2 tahap untuk fokus otomatis, pengambilan gambar diam, dan perekaman video
- 4 — Lampu video dan flash

- 5 — Kamera utama untuk mengambil foto beresolusi tinggi (hingga 5 megapiksel) dan merekam video
- 6 — Slot kartu memori untuk kartu microSD yang kompatibel dan soket Micro USB untuk tersambung ke PC yang kompatibel
- 7 — Soket pengisi daya
- 8 — Lubang tali

# Memasukkan kartu SIM dan baterai

Selalu nonaktifkan perangkat dan lepaskan pengisi daya sebelum mengeluarkan baterai.

1. Dengan bagian belakang perangkat menghadap Anda, tekan terus tombol pelepas, kemudian angkat penutup.

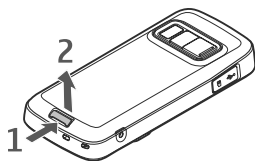

2. Masukkan kartu SIM ke dalam dudukannya. Pastikan bidang kontak pada kartu menghadap ke bawah.

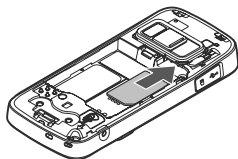

3. Masukkan baterai.

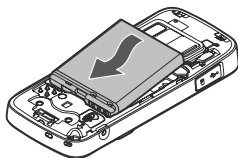

4. Untuk mengganti penutup, arahkan kait pengunci ke slotnya, kemudian tekan hingga penutup terkunci di tempatnya.

## Mengeluarkan kartu SIM

Untuk mengeluarkan kartu SIM, dorong kait searah tanda panah.

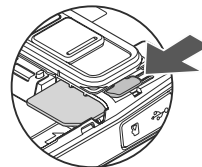
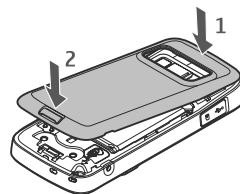

# Mengaktifkan perangkat

1. Tekan terus tombol daya.
2. Jika perangkat meminta kode PIN atau kode kunci, masukkan, kemudian tekan tombol pilihan kiri. Pengaturan awal untuk kode kunci adalah **12345**. Jika lupa kode dan perangkat terkunci, perangkat akan memerlukan layanan dan Anda mungkin akan dikenakan biaya tambahan.

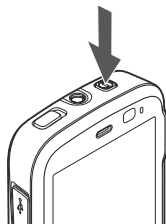

Untuk informasi lebih lanjut, hubungi Nokia Care point atau dealer perangkat Anda.

# Lokasi antena

Perangkat ini mungkin memiliki antena internal dan eksternal. Seperti pada perangkat pemancar gelombang radio, jangan sentuh bagian antena jika tidak perlu sewaktu antena memancarkan atau menerima gelombang radio. Menyentuh antena tersebut dapat mempengaruhi kualitas komunikasi dan dapat menyebabkan perangkat beroperasi dengan daya yang lebih tinggi dari yang diperlukan serta dapat mengurangi masa pakai baterai.

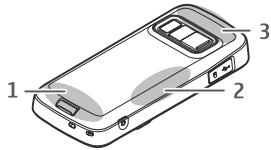

- 1 — Antena selular
- 2 — Antena pemancar gelombang FM
- 3 — Antena LAN nirkabel dan Bluetooth, serta unit penerima GPS

# Kartu memori

Gunakan hanya kartu microSD yang telah disetujui oleh Nokia untuk digunakan dengan perangkat ini. Nokia menggunakan standar yang diakui industri untuk kartu memori, namun beberapa merek mungkin tidak kompatibel sepenuhnya dengan perangkat ini. Kartu yang tidak kompatibel dapat merusak kartu dan perangkat, serta data yang tersimpan pada kartu.

## Memasukkan kartu memori

Kartu memori mungkin telah dimasukkan ke dalam perangkat. Jika belum, lakukan tindakan berikut:

1. Letakkan jari Anda pada celah di samping penutup slot kartu memori, kemudian angkat penutup. Tarik penutup ke kiri untuk membuka, kemudian dorong penutup ke samping.

2. Masukkan kartu memori yang kompatibel ke dalam slot. Pastikan bidang kontak pada kartu menghadap ke bawah dan mengarah ke slot.

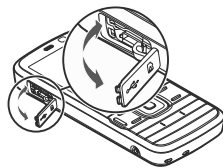

3. Dorong kartu ke dalam. Anda dapat mendengar bunyi klik saat kartu terkunci pada tempatnya.

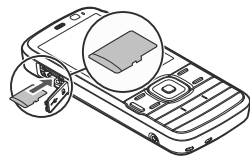

4. Dorong kembali, kemudian tutup penutup. Pastikan penutup ditutup dengan benar.

## Mengeluarkan kartu memori



**Penting:** Jangan keluarkan kartu memori ketika sedang digunakan dan diakses. Mengeluarkan kartu sewaktu pengoperasian sedang berlangsung dapat

merusak kartu memori dan perangkat serta merusak data yang tersimpan dalam kartu.

1. Tekan tombol daya, lalu pilih **Lepas kartu memori**. Semua aplikasi akan ditutup.
2. Bila **Melepas kartu memori akan menutup semua aplikasi terbuka. Tetap lepas?** ditampilkan, pilih **Ya**.
3. Bila **Keluarkan kartu memori dan tekan 'OK'** ditampilkan, buka penutup slot kartu memori.
4. Tekan kartu memori untuk melepaskannya dari slot.
5. Keluarkan kartu memori. Jika perangkat diaktifkan, pilih **OK**.

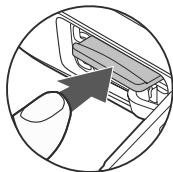

# Mengisi daya baterai

1. Sambungkan pengisi daya yang kompatibel ke stopkontak.
2. Sambungkan kabel daya ke perangkat. Jika baterai benar-benar kosong, mungkin diperlukan waktu sebentar sebelum indikator pengisian ditampilkan.
3. Bila daya baterai telah terisi penuh, indikator pengisi daya akan berhenti bergulir. Lepaskan sambungan pengisi daya dari perangkat, kemudian dari stopkontak.

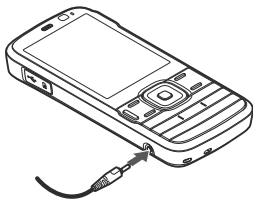

**Tip:** Lepaskan pengisi daya dari stopkontak bila tidak digunakan. Pengisi daya baterai yang terpasang ke stopkontak akan mengonsumsi daya meskipun tidak terpasang ke perangkat.

# Headset

Anda dapat menyambungkan headset atau headphone yang kompatibel pada perangkat Anda. Anda mungkin perlu memilih modus kabel.

 **Peringatan:** Bila menggunakan headset, kemampuan Anda untuk mendengar suara di sekitar mungkin akan terpengaruh. Jangan gunakan headset jika dapat membahayakan keselamatan Anda.

Untuk membuat panggilan telepon lewat handsfree, gunakan headset dengan perangkat remote control yang kompatibel, atau gunakan mikrofon pada perangkat.

Anda juga dapat menyambungkan kabel TV-out yang kompatibel ke Konektor Nokia AV (3,5 mm) pada perangkat Anda.

Jangan sambungkan produk yang menghasilkan sinyal output karena dapat merusak perangkat. Jangan sambungkan sumber tegangan ke Nokia AV Connector.

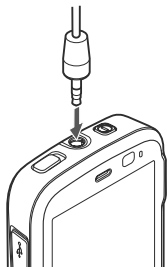

Saat perangkat eksternal atau headset apapun, selain yang disetujui oleh Nokia untuk digunakan dengan perangkat ini, tersambung ke Nokia AV Connector, perhatikan tingkat volume suara.

# Memasang tali ponsel

1. Lepaskan penutup belakang.
2. Masukkan tali, kemudian kencangkan.
3. Pasang kembali penutup.



# Cara pintas

Untuk beralih antara aplikasi yang terbuka, tekan terus **⌘**. Membiarkan aplikasi berjalan di latar belakang akan meningkatkan pemakaian daya baterai dan mengurangi masa pakai baterai.

Untuk melihat konten multimedia, tekan tombol multimedia.

Untuk memulai sambungan Web (layanan jaringan), tekan terus **⌘** dalam modus siaga.

Untuk melihat item pilihan yang paling umum (**☰**) di berbagai aplikasi, tekan tombol gulir.

Untuk mengubah profil, tekan tombol daya, lalu pilih profil.

Untuk beralih antara profil Umum dan Diam, tekan terus **#** dalam modus siaga.











Untuk menghubungi kotak pesan suara (layanan jaringan), tekan terus **1** dalam modus siaga.

Untuk membuka daftar nomor yang terakhir dihubungi, tekan tombol panggil dalam modus siaga.

Untuk menggunakan perintah suara, tekan terus tombol pilihan kanan dalam modus siaga.

Untuk menghapus aplikasi dari menu, pilih aplikasi tersebut, kemudian tekan **C**. Beberapa aplikasi mungkin tidak akan terhapus.

# Indikator layar

-  Perangkat sedang menggunakan jaringan GSM (layanan jaringan).
-  Perangkat sedang menggunakan jaringan UMTS (layanan jaringan).
-  Anda memiliki satu atau beberapa pesan yang belum dibaca dalam folder **Kotak masuk** pada Olahpesan.
-  Anda menerima e-mail baru dalam kotak pesan jauh.
-  Beberapa pesan dalam folder **Kotak keluar** sedang menunggu untuk dikirim.
-  Anda memiliki panggilan tidak terjawab.
-  Jenis dering diatur ke diam dan nada tanda pesan serta nada tanda e-mail diatur ke tidak aktif.
-  Profil yang diatur waktu aktif.
-  Tombol perangkat terkunci.
-  Alarm jam aktif.

 Saluran telepon kedua sedang digunakan (layanan jaringan).

 Semua panggilan ke perangkat ini dialihkan ke nomor lain (layanan jaringan). Jika Anda memiliki dua saluran telepon, angka menunjukkan saluran yang aktif.

 Telepon Anda terhubung ke jaringan melalui LAN nirkabel atau UMTS (layanan jaringan) dapat digunakan untuk panggilan internet.



 microSD yang kompatibel ada dalam perangkat.



 Headset yang kompatibel tersambung ke perangkat.



 TV yang kompatibel terhubung ke perangkat.



 Telepon teks yang kompatibel tersambung ke perangkat.

 Panggilan data aktif (layanan jaringan).

 Sambungan data paket GPRS aktif (layanan jaringan).  Menandakan sambungan sedang ditunda dan  sambungan itu tersedia.

 Sambungan data paket aktif di bagian jaringan yang mendukung EGPRS (layanan jaringan).  Menandakan sambungan sedang ditunda dan  sambungan itu tersedia. Ikon menandakan bahwa EGPRS tersedia di jaringan, tetapi perangkat Anda tidak mesti menggunakan EGPRS dalam transfer data.

 Sambungan data paket UMTS aktif (layanan jaringan).  Menandakan sambungan sedang ditunda dan  sambungan itu tersedia.

 HSDPA (high-speed downlink packet access) didukung dan aktif (layanan jaringan).  Menandakan sambungan sedang ditunda dan  sambungan itu tersedia.

 Anda telah mengatur perangkat untuk memindai LAN nirkabel, dan LAN nirkabel tersedia (layanan jaringan).

 Sambungan LAN nirkabel aktif dalam jaringan yang dienkripsi.

 Sambungan LAN nirkabel aktif dalam jaringan yang tidak dienkripsi.

 Konektivitas Bluetooth aktif.

 Data sedang dikirim menggunakan konektivitas Bluetooth. Bila indikator berkedip, berarti perangkat sedang mencoba tersambung ke perangkat lainnya.

 Sambungan USB aktif.

 Sinkronisasi sedang berlangsung.

# Mengunci tombol

Bila perangkat atau tombol terkunci, panggilan dapat dibuat ke nomor darurat resmi yang telah diprogram dalam perangkat.

Untuk mengunci dan mengaktifkan tombol, gunakan tombol pengunci di bagian atas perangkat, di sebelah tombol daya.

Untuk mengatur agar tombol terkunci secara otomatis setelah waktu habis, tekan , lalu pilih **Peralatan > P'aturan > Umum > Pengamanan > Telepon dan kartu SIM > Masa kunci oto. tombol.**

Untuk menyalakan lampu tombol dalam kondisi cahaya redup, tekan sebentar tombol daya.

# Mempersonalisasi perangkat

Anda dapat mempersonalisasi perangkat dengan mengubah modus siaga, menu utama, nada, tema, atau ukuran font. Sebagian besar pilihan personalisasi, misalnya mengubah ukuran font, dapat diakses melalui pengaturan perangkat.

## Penutup belakang yang dapat diganti

Bila Anda mengganti penutup belakang perangkat, tema layar akan berubah sesuai dengan warna dan penutup tersebut.

Untuk mengubah tema secara otomatis, Anda harus memiliki penutup belakang yang kompatibel dan mendukung perubahan tema.

Untuk menentukan agar tema berubah secara otomatis, tekan , lalu pilih **Peralatan > P'aturan > Umum > Personalisasi > Tema > Alih tema**.

## Memodifikasi modus siaga

Untuk mengubah tampilan modus siaga, tekan , lalu pilih **Peralatan > P'aturan > Umum >**

**Personalisasi > Modus siaga > Tema siaga**. Layar siaga aktif akan menampilkan cara pintas aplikasi dan aktivitas aplikasi seperti kalender dan pemutar.

Untuk mengubah cara pintas tombol pilihan atau ikon cara pintas default, dalam modus siaga aktif, pilih **Peralatan > P'aturan > Umum > Personalisasi > Modus siaga > Cara pintas**.

Beberapa cara pintas mungkin telah ditetapkan, sehingga Anda tidak dapat mengubahnya.

Untuk mengubah tampilan jam dalam modus siaga, tekan , lalu pilih **Aplikasi > Jam > Pilihan > Pengaturan > Jenis jam**.



Anda juga dapat mengubah foto latar belakang modus siaga atau tampilan pada penghemat daya dalam pengaturan perangkat.



**Tip:** Untuk mengetahui apakah terdapat aplikasi yang berjalan di latar belakang, tekan terus . Untuk menutup aplikasi yang tidak digunakan, gulir ke aplikasi dalam daftar, kemudian tekan C. Membiarkan aplikasi aktif di latar belakang akan meningkatkan pemakaian daya baterai.

# Menu multimedia

Dengan menu multimedia, Anda dapat mengakses konten multimedia yang paling sering digunakan. Konten yang dipilih akan ditampilkan di aplikasi yang sesuai.

1. Untuk membuka atau menutup menu multimedia, tekan tombol multimedia.
2. Untuk menelusuri semua tingkat, gulir ke kiri maupun kanan atau jika pengaturan tombol Navi™ diaktifkan, geser jari Anda di sekitar tepi tombol gulir.



Berikut adalah semua tingkatnya:

- **TV & video** — Melihat klip video yang terakhir dilihat, klip video yang disimpan di perangkat, maupun mengakses layanan video.

- **Musik** — Membuka Pemutar musik dan tampilan Sekarang diputar, menelusuri lagu dan daftar putar, atau men-download serta mengatur podcast.
  - **Foto** — Melihat foto yang terakhir diambil, mengaktifkan tampilan slide foto atau klip video, atau melihat file media dalam album.
  - **Permainan** — Mencoba permainan N-Gage (layanan jaringan).
  - **Peta** — Melihat lokasi favorit dalam aplikasi Peta.
  - **Web** — Melihat link Web favorit dalam browser.
  - **Kontak** — Menambah kontak, mengirim pesan, atau membuat panggilan suara. Untuk menambahkan kontak baru ke posisi kosong pada daftar, tekan tombol gulir, lalu pilih kontak. Untuk mengirim pesan, pilih kontak dalam menu multimedia, lalu pilih **Pilihan** > **Kirim pesan teks** atau **Kirim pesan multimedia**.
3. Untuk menggulir ke atas maupun bawah dalam tingkat, tekan tombol gulir ke atas atau bawah. Untuk memilih item, tekan tombol gulir.

Untuk mengubah urutan tingkat, pilih **Pilihan > Atur bertingkat**.

Untuk kembali ke menu multimedia dari aplikasi yang terbuka, tekan tombol multimedia.

# Dukungan

## Perangkat Anda bermasalah?

Jika Anda menemui masalah pada perangkat Anda atau tidak tahu pasti cara kerja perangkat, baca dukungan online di [www.nseries.com/support](http://www.nseries.com/support) atau situs web Nokia lokal Anda [www.nokia.co.id](http://www.nokia.co.id), aplikasi Petunjuk pada perangkat, atau buku petunjuk. Jika hal ini tidak berhasil, cobalah cara berikut:

- Reset perangkat: matikan perangkat lalu keluarkan baterainya. Setelah beberapa detik, pasang kembali baterai, lalu nyalakan perangkat.
- Perbarui perangkat lunak pada perangkat dengan menggunakan Nokia Software Updater. Kunjungi [www.nokia.co.id/softwareupdate](http://www.nokia.co.id/softwareupdate) atau situs web Nokia lokal di tempat Anda.
- Pulihkan pengaturan ke pengaturan pabrik seperti yang dijelaskan dalam buku petunjuk ini. Dokumen dan file Anda tidak dihapus bila dilakukan reset.

Jika masalah tidak teratasi, hubungi Nokia untuk menanyakan berbagai pilihan perbaikan. Kunjungi [www.nokia.co.id/repair](http://www.nokia.co.id/repair). Sebelum perangkat dikirim

ke pusat layanan, buat salinan data cadangan atau buat catatan data pada perangkat Anda

### Online

Untuk versi terbaru buku petunjuk ini, informasi tambahan, download, dan layanan yang terkait dengan produk Nokia Anda, kunjungi [www.nseries.com/support](http://www.nseries.com/support) atau situs Web lokal Nokia.



**Tip:** Anda juga dapat membuka halaman dukungan menggunakan browser web pada perangkat Anda.

### Petunjuk

Fungsi petunjuk menyediakan instruksi penggunaan perangkat. Untuk mengaksesnya dari aplikasi, pilih **Pilihan > Petunjuk**.

### Buku petunjuk

Untuk informasi penting lainnya tentang perangkat Anda, lihat buku petunjuk.